



HORECAPROFESSIONALS

STRONGER TOGETHER

ZMYWARKI GASTRONOMICZNE ARISTARCO

INRUKCJA UŻYCIA



ZMYWARKI PODBLATOWE SERII:

- AF
- AS



SPIS TREŚCI

1. WSTĘP	2
2. INSTRUKCJE BEZPIECZEŃSTWA: SYMBOLE I DEFINICJE	3
2.1. Symbole	3
2.2. Definicje	3
2.3. Identyfikacja urządzenia.....	4
2.4. Instrukcje obsługi i certyfikat CE	4
2.5. Środki ochrony osobistej (ŚOI)	4
2.6. Zainstalowane urządzenia ochrony i osłony.....	5
2.7. Informacje dotyczące użytkowania i konserwacji	5
3. OPIS, CHARAKTERYSTYKA I PRZEZNACZENIE	6
3.1. Wersje zmywarek.....	6
4. INSTALACJA	7
4.1. Przechowywanie	7
4.2. Przenoszenie urządzenia	7
4.3. Podłączenie wody	8
4.4. Podłączenie elektryczne	8
4.5. Zainstalowane urządzenia zabezpieczające.	9
5. OPIS ELEMENTÓW STERUJĄCYCH	10
5.1. Wersja elektromechaniczna	10
5.2. Wersja elektroniczna z wyświetlaczem LCD	10
6. ROZRUCH, PIERWSZE WŁĄCZENIE	11
6.1. Elementy sterujące i regulacja	11
6.2. Pierwsze włączenie	11
6.3. Wersje elektromechaniczne.....	13
6.4. Wersje elektroniczne z wyświetlaczem LCD (pierwsze włączenie).....	13
6.5. Wersje elektroniczne z wyświetlaczem LCD	16
6.6. Funkcja czyszczenia	17
6.7. Funkcja płukania na zimno	17

SPIS TREŚCI

6.8. Funkcja oszczędzania energii.....	18
6.9. Programowanie (użytkownik)	18
6.10. Błędy widoczne na wyświetlaczu	19
7. AUTOMATYCZNY ZMIĘKZACZ WODY	20
7.1. Działanie.....	20
7.2. Instalacja	21
7.3. Działanie.	21
8. CODZIENNE UŻYTKOWANIE	24
9. PIELĘGNACJA I KONSERWACJA	24
10. ROZWIĄZYWANIE PROBLEMÓW	25

1. WSTĘP

Niniejsza instrukcja obsługi dostarcza użytkownikowi informacji niezbędnych do prawidłowej i bezpiecznej obsługi, unikając szkód wyrządzonych ludziom, mieniu lub zwierzętom.

Bardzo ważne jest uważne przeczytanie informacji podanych dla każdego etapu, od transportu do instalacji, uruchomienia, użytkowania, konserwacji, naprawy i demontażu maszyny, aby zapobiec niewłaściwej obsłudze i problemom, które mogłyby wpłynąć na integralność maszyny lub być niebezpieczne.

Instrukcja musi być zawsze dostępna dla operatora i starannie przechowywana w miejscu, w którym maszyna jest używana, tak aby była łatwo dostępna w przypadku jakichkolwiek wątpliwości lub niejasności.

Nie wahaj się skontaktować z instalatorem lub serwisem pomocy technicznej, jeśli konieczne są wyjaśnienia dotyczące obsługi maszyny.

Na wszystkich etapach użytkowania należy zawsze przestrzegać obowiązujących przepisów dotyczących bezpieczeństwa, higieny pracy i ochrony środowiska.

W związku z tym do użytkownika należy upewnienie się, że maszyna jest uruchamiana i obsługiwana wyłącznie w optymalnych warunkach bezpieczeństwa.



UWAGA!
NIE MYĆ URZĄDZENIA BEZPOŚREDNIM STRUMIENIEM WODY LUB STRUMIENIEM WODY POD WYSOKIM CIŚNIENIEM



Min 10 °C – Max 50 °C
Min 10 °C – Max 25 °C z opcją ES / S



200÷500 kPa (2÷5 Bar)
100÷500 kPa (1÷5 Bar) z opcją PRS (bojler atmosferyczny)



Twardość wody 5÷20 °f – 2,8÷11 °d

2. INSTRUKCJE BEZPIECZEŃSTWA: SYMBOLE I DEFINICJE

To urządzenie może być używane przez osoby niepełnoletnie i dorosłe o ograniczonych zdolnościach fizycznych lub sensorycznych lub o ograniczonym doświadczeniu i wiedzy w zakresie jego użytkowania, wyłącznie pod nadzorem lub jeśli zostały one poinstruowane w zakresie jego użytkowania i rozumieją związane z tym ryzyko. Nie zezwalać dzieciom na zabawę urządzeniem. Czyszczenie i konserwacja nie mogą być wykonywane bez nadzoru.

2.1 Symbole

Niniejsza instrukcja opisuje sytuacje i czynności, które wymagają odpowiedniego poziomu uwagi i środków ostrożności oznaczonych symbolami wymienionymi poniżej:



Zagrożenia elektryczne



Niezastosowanie się do instrukcji może spowodować uszkodzenie ludzi, towarów i zwierząt.



Niezastosowanie się do instrukcji może spowodować uszkodzenie zmywarki.



Wskazania lub sytuacje wymagające szczególnej uwagi

W całym tekście symbole z ostrzeżeniami dotyczącymi bezpieczeństwa krótko przedstawiają rodzaje zagrożeń. Rysunki i schematy zamieszczone w instrukcji uzupełniają informacje, ale nie stanowią szczegółowego odwzorowania dostarczonej maszyny.

2.2 Definicje

Poniżej znajdują się definicje głównych używanych terminów.

Instalator

Osoba odpowiedzialna za instalację, regulację, użytkowanie, konserwację, czyszczenie, naprawę i transport maszyny.

Użytkownik

Osoba zajmująca się obsługą, regularną konserwacją i czyszczeniem urządzenia.

Operator

Operator, który został poinformowany i przeszkolony w zakresie zadań i zagrożeń związanych z normalnym użytkowaniem urządzenia.

Technik

Operator poinstruowany / przeszkolony przez producenta, który na podstawie swojego profesjonalnego i specjalistycznego szkolenia, doświadczenia i znajomości przepisów bezpieczeństwa jest w stanie ocenić operacje wykonywane na maszynie oraz rozpoznać i zapobiec wszelkim zagrożeniom. Jego kompetencje obejmują dziedziny mechaniki, elektrotechniki i elektroniki.

Klient

Osoba/strona, która zakupiła urządzenie i/lub która nią zarządza i z niej korzysta (np. firma, przedsiębiorca, przedsiębiorstwo).

Producent

Producent urządzenia.

Dealer

Autoryzowany dealer.

Niebezpieczeństwo

Źródło możliwych obrażeń lub szkód. Sytuacja niebezpieczna. Każda sytuacja, w której użytkownik lub instalator jest narażony na jedno lub więcej zagrożeń.

Ryzyko

Kombinacja prawdopodobieństwa i ryzyka obrażeń lub szkód w niebezpiecznej sytuacji.

Urządzenia zabezpieczające

Środki bezpieczeństwa polegające na użyciu określonych środków technicznych (osłon i urządzeń zabezpieczających) w celu ochrony operatorów przed zagrożeniami.

Oslona

Element maszyny wykorzystywany w określony sposób w celu zapewnienia ochrony za pomocą bariery fizycznej.

Urządzenie zabezpieczające

Urządzenie (inne niż osłona), które eliminuje lub zmniejsza ryzyko; może być używane samodzielnie lub w połączeniu z osłoną.

Urządzenie zatrzymania awaryjnego

Zestaw komponentów dla funkcji zatrzymania awaryjnego; urządzenie jest aktywowane za pomocą pojedynczego działania i zapobiega lub ogranicza uszkodzeniom ludzi/maszyn/ mienia/ zwierząt.

Porażenie prądem elektrycznym

Przypadkowe wyładowanie prądu elektrycznego na ludzkie ciało.

2.3 Identyfikacja urządzenia

Oznaczenie identyfikacyjne znajduje się na tabliczce CE umieszczonej na maszynie; poniżej przedstawiono przykład wraz ze znaczeniem podanych danych.

MODEL	XXXX	230 V	50 Hz
TYPE	XXXX	XX A	
CODE	XXXX-XXXX	POWER	XXXX W
S/N	YYYYYYYY		
ARTICLE			IPX4
WATER SUPPLY	200-500 kPa/MAX 50°C		
Electronic code:	XXXX	PW: XXXX	

CE EAC



Aby skontaktować się z producentem, należy zawsze zapoznać się z informacjami podanymi na tabliczce znamionowej.

MODEL: nazwa urządzenia

TYP: typ urządzenia

CODE: kod urządzenia

S/N: numer seryjny urządzenia

230V ~ 50 Hz Zasilanie

— — pobierany prąd

Moc: całkowita zainstalowana moc

IPX4: klasa izolacji

Kod elektroniczny: Kod PCB

PW: hasło dostępu do parametrów menu



Nie należy usuwać tabliczki znamionowej ani czynić jej nieczytelną.

Nie należy usuwać przezroczystego zabezpieczenia tabliczki znamionowej.

2.4 Instrukcję obsługi i certyfikat EC

należy przechowywać w bezpiecznym miejscu.

Dokumentacja dostarczona wraz z maszyną musi być przechowywana przez cały okres jej użytkowania i pozostać z maszyną w przypadku sprzedaży, leasingu lub innych transakcji finansowych.

W szczególności instrukcja obsługi musi być dostępna dla personelu zajmującego się transportem, obsługą, instalacją i eksploatacją maszyny, a także dla pracodawcy i wyspecjalizowanych techników serwisowych.

2.5 Środki ochrony indywidualnej (ŚOI)

W poniższej tabeli wymieniono główne środki ochrony indywidualnej, które należy stosować na różnych etapach cyklu życia maszyny.

FASE	UBROD OCHRONNY	BUITY OCHRONNE	REKAWICE	OKULARY	KASK
Transport	—	●	○	—	○
Przenoszenie	●	●	○	—	—
Rozpakowanie	○	●	○	—	—
Instalacja	○	●	○	—	—
Użytkowanie	●	●	●*	○	—
Regulacje	○	●	—	—	—
Czyszczenie	○	●	●*	○	—
Czyszczenie okresowe	○	●	●*	○	—
Konserwacja	○	●	○	—	—
Demontaż	○	●	○	—	—
Złomowanie	○	●	○	—	—

Legenda

●	ŚOI wymagane
○	ŚOI dostępne lub do użycia w razie potrzeby
—	ŚOI nie wymagane

* W przypadku narażenia na działanie wysokich temperatur należy używać rękawic odpowiednich do kontaktu z substancjami żrącymi.



Niestosowanie środków ochrony indywidualnej naraża operatorów na ryzyko dla zdrowia.

2.6 Zainstalowane urządzenia ochronne i osłony

Urządzenie posiada urządzenia zabezpieczające takie jak: panele boczne, osłony, pokrywy itp., które są sztywno zamocowane i można je zdejmować lub otwierać wyłącznie za pomocą narzędzi. Osłony (stałe lub na zawiasach), które zapewniają dostęp do osprzętu elektrycznego, mogą być otwierane wyłącznie za pomocą przyborów lub narzędzi.



Nie wolno obsługiwać urządzenia ze zdjętymi osłonami stałymi ze względu na możliwe elementy znajdujące się pod ciśnieniem, gorące lub narażone na kontakt z częściami pod napięciem.



Niektóre z poniższych ilustracji przedstawiają urządzenie bez zainstalowanych urządzeń ochronnych lub osłon wyłącznie w celach opisowych. Używanie urządzenia bez tych zabezpieczeń jest absolutnie zabronione.



2.7 Informacje dotyczące użytkowania i konserwacji

Nie ma zagrożeń mechanicznych, termicznych i elektrycznych, które nie zostały zneutralizowane lub bezpiecznie ograniczone. Jeśli jednak nie zostaną podjęte określone środki ostrożności, mogą pojawić się pewne zagrożenia szczałkowe; są one wymienione w poniższej tabeli.

zagrożenia	Sytuacja
Porażenie prądem	Podczas kontaktu z elementami obwodu elektrycznego w trakcie nadzwyczajnej konserwacji, gdy główny panel elektryczny nie jest odłączony.

Poparzenia	W wyniku kontaktu z gorącymi częściami podczas konserwacji bez rękawic i odpowiedniej odzieży. Kontakt z gorącymi przedmiotami / naczyniami podczas wyjmowania ładunku bez wcześniejszego ostudzenia. Kontakt z wewnętrznymi częściami urządzenia.
Ryzyko chemiczne	W przypadku kontaktu z detergentami, środkami nabyliczącymi lub kwasami odkamieniającymi podczas czyszczenia i rutynowej konserwacji.
Urazy w wyniku zmiądzenia lub przecięcia	Od kontaktu z ruchomymi częściami maszyny podczas załadunku/rozładunku, jeśli dostęp do nich jest niebezpieczny
Upadki	W przypadku mokrej lub zabrudzonej podłogi.
Przewrócenie się	Podczas obsługi maszyny, jeśli ładunek jest niewyważony i/lub nie jest używany odpowiedni sprzęt.



Czynności konserwacyjne urządzenia muszą być wykonywane przez wyspecjalizowanych techników, którzy są zobowiązani do noszenia środków ochrony osobistej i odpowiedniego sprzętu.



Przed każdym demontażem paneli należy odłączyć zasilanie elektryczne i wodne urządzenia. Na elektrycznym panelu sterowania należy umieścić tabliczkę informującą o konserwacji urządzenia.



Nie należy otwierać drzwiczek zmywarki, w trakcie cyklu pracy. Zawsze wyłączaj zmywarkę przed uzyskaniem dostępu do jej wnętrza.



Nie opieraj się ani nie siadaj na otwartych drzwiach.

Jeśli drzwiczki zostaną przypadkowo otwarte, zmywarka posiada specjalną reakcję bezpieczeństwa, która natychmiast je zatrzymuje, ograniczając wydostawanie się gorących płynów. Poziom ciśnienia akustycznego zmywarek wynosi poniżej 70 dB(A).

3. OPIS, CHARAKTERYSTYKA I PRZEZNACZENIE.

Zmywarki przeznaczone są do mycia różnego rodzaju naczyń i szklanek w zakładach gastronomicznych, takich jak bary, restauracje, stołówki itp. Jakikolwiek inne użycie bez wyraźnej zgody lub nieprzestrzeganie instrukcji podanych w niniejszej instrukcji spowoduje unieważnienie gwarancji.



Przedmioty zanieczyszczone benzyną lub farbami, kawałki stali lub żelaza, żrące lub alkaliczne chemikalia i rozpuszczalniki nie mogą być myte w zmywarce.

Przedmioty aluminiowe należy myć przy użyciu produktów chemicznych odpowiednich dla tego materiału

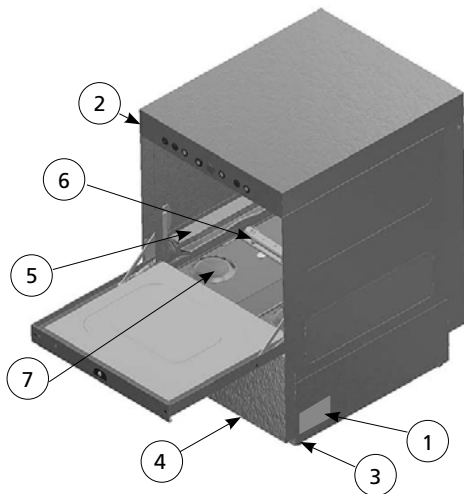

- 1 - Tabliczka znamionowa CE
- 2 - Panel sterowania
- 3 - Stopka regulacyjna
- 4 - Panel dostępu do dozownika detergentu i nablyszczacza
- 5 - Prowadnica kosza
- 6 - Dolne ramie myjące
- 7 - Filtry powierzchniowy (opcja)

3.1 Wersje zmywarek



Panel sterowania z przyciskami elektromechanicznymi



Elektroniczny panel z wyświetlaczem LCD

4. INSTALACJA

Podczas instalacji, podłączania i uruchamiania należy ściśle przestrzegać poniższych instrukcji.



Zmywarka musi zostać zainstalowana przez wyspecjalizowany personel, zgodnie z przepisami bezpieczeństwa obowiązującymi w miejscu użytkowania oraz zgodnie z instrukcjami podanymi poniżej. Podczas wykonywania tego typu czynności należy zawsze nosić osobiste wyposażenie ochronne.



Niezastosowanie się do tych instrukcji spowoduje unieważnienie gwarancji producenta na działanie i/ lub uszkodzenie urządzenia.



Jeśli po rozpakowaniu zmywarka okaże się uszkodzona, przed jej użyciem należy skontaktować się ze sprzedawcą.

Urządzenie należy przetransportować do miejsca instalacji na dostarczonej paletce za pomocą wózka paletowego lub widłowego.

Lokalizacja musi być dostosowana do warunków profesjonalnych, z odpływami ściennymi lub podłogowymi typu przemysłowego ze zbiornikami odpływowymi umożliwiającymi odpływ co najmniej 3 l/s.

Upewnij się, że podłoże w miejscu instalacji jest płaskie i wytrzyma ciężar urządzenia wypełnionego wodą z całkowicie załadowanym koszem (+40% masy netto).

4.1 Przechowywanie

Przed instalacją urządzenie może być przechowywane w osłoniętym i suchym miejscu, w temperaturze od 5°C do 40°C. Przy pierwszej instalacji lub po długich okresach bezczynności zaleca się ręczne obrócenie wirnika pompy myjącej i płuczającej (w wersjach PRS), aby uwolnić go od ewentualnego przywiercia.

4.2 Przenoszenie urządzenia



Urządzenie musi być przenoszone przez wykwalifikowany personel, który posiada odpowiednie doświadczenie i przeszkolenie w zakresie:

- obowiązujących przepisów bezpieczeństwa;
- umiejętności rozpoznawania niebezpiecznych sytuacji i podejmowania odpowiednich zachowań

Zapakowane urządzenie należy rozładować i przetransportować za pomocą wózka widłowego, pamiętając o umieszczeniu widel w palcie od przodu. Po ustawieniu na ziemi, przed przewiezieniem na miejsce instalacji, należy usunąć opakowanie, podnieść urządzenie z widłami między paletą a podstawą, zawsze w pozycji ukośnej, a następnie zdjąć paletę i ustawić urządzenie na ziemi.

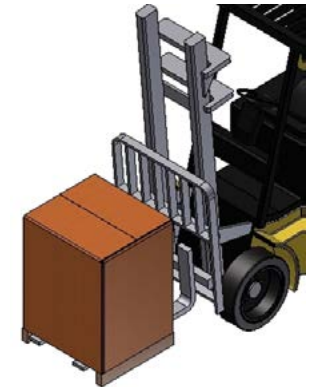

Używając wózka paletowego (odpowiedniego do podnoszonej masy - patrz masa netto w tabeli danych), wsuń widły pod podstawę urządzenia, umieszczając karton między wózkiem paletowym a urządzeniem, aby uniknąć jego uszkodzenia. Podczas transportu nie podnoś urządzenia zbyt wysoko nad ziemię i upewnij się, że trasa jest płaska i wolna od przeszkód.

Przed przemieszczeniem urządzenia należy sprawdzić wielkość przejścia przez drzwi i przestrzeń do manewrowania.



Aby bezpiecznie podnieść urządzenie, widły wózka paletowego powinny wystawać co najmniej 10 cm po przeciwnej stronie podstawy. Przed zdjęciem opakowania należy założyć rękawice ochronne i obuwie ochronne.

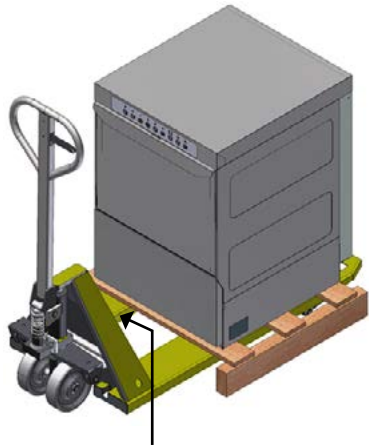

POŁOŻYĆ KAWĄLEK TEKSTURY OCHRONNEJ

4.3 Podłączenie wody



Podłączenia muszą być wykonywane przez wykwalifikowany personel zgodnie z przepisami obowiązującymi w miejscu instalacji.



Należy upewnić się, że ciśnienie dynamiczne wody zasilającej mieści się w zakresie 100÷500 kPa (1÷5 barów) dla wersji z bojlerem atmosferycznym i 200÷500 kPa (2÷5 barów) dla wersji z bojlerem ciśnieniowym. Pomiar ten należy przeprowadzić podczas pierwszego napełniania wodą; jeśli ciśnienie jest wyższe, należy zainstalować reduktor ciśnienia u źródła. Jeśli woda ma wysoką zawartość soli wapnia i magnezu, o twardości > 20°f, zaleca się zainstalowanie zmiękczacza wody. Każde urządzenie jest dostarczane z gumowym węzłem do napełniania wodą z przyłączem 3/4", który należy podłączyć do sieci wodnej.



Temperatura wody na wlocie musi wynosić od 10°C do 50°C.

Jeśli zainstalowano system oszczędzania energii "ES" lub zmiękczacza wody "S", temperatura wody na wlocie nie może przekraczać 25°C. Rura odpływowa musi być podłączona do głównego odpływu w pomieszczeniu; zaleca się podłączenie syfonu podłogowego. W wersji z wbudowaną pompą odpływową (opcja), rura odpływowa ma już wewnętrzny syfon (maks. wysokość odpływu H 800 mm).

4.4 Połączenie elektryczne



Podłączenie elektryczne musi zostać wykonane przez wykwalifikowanego elektryka, zgodnie z lokalnymi przepisami.

Upewnij się, że urządzenie jest podłączone do sprawnego systemu uziemienia, a napięcie sieciowe odpowiada napięciu podanemu na tabliczce znamionowej urządzenia.



Podłącz kabel zasilający do łatwo dostępnego, wyłącznika ściennego termiczno-magnetycznego 30 mA z przerwą między stykami wynoszącą co najmniej 3 mm.

Upewnij się, że kabel zasilający nie został uszkodzony lub zgnieciony podczas przenoszenia.



W razie potrzeby może on zostać wymieniony wyłącznie przez autoryzowanego instalatora.



Nie podłączaj kabla zasilającego przed zakończeniem instalacji i zamontowaniem paneli ochronnych.



Urządzenie musi być podłączone do systemu ekwipotencjalnego, przy użyciu tylnego zacisku obok symbolu.



PODŁĄCZYĆ ZA POMOCĄ PRZEWODU O PRZEKROJU MINIMALNY 10 MM2

4.5 Zainstalowane urządzenia zabezpieczające

- Wewnętrzne okablowanie posiada amperometryczny przekaźnik termiczny, który zatrzymuje cykl mycia w przypadku awarii pompy.
- Mikro czujnik magnetyczny zatrzymuje cykl mycia w razie przypadkowego otwarcia drzwi.
- Ręcznie resetowana termostaty wyłączają elementy grzejne w przypadku przegrzania wody.
- Rura przelewowa utrzymuje stały poziom wody w zbiorniku.
- Ciśnieniowy wyłącznik bezpieczeństwa zapobiega przekroczeniu maksymalnego poziomu wody wewnątrz urządzenia.



Producent zrzeka się wszelkiej odpowiedzialności za szkody lub obrażenia wynikające z ingerencji lub nieużywania tych urządzeń lub z powodu nieprzestrzegania powyższych instrukcji i przepisów bezpieczeństwa elektrycznego obowiązujących w kraju instalacji.

5. OPIS ELEMENTÓW STERUJĄCYCH

Interfejs sterowania jest różny dla różnych modeli.

5.1 Wersja elektromechaniczna

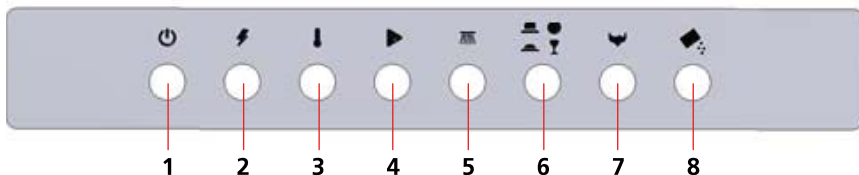

1. Przycisk ON-OFF.
2. Wskaźnik włączenia zasilania.
3. Wskaźnik pokazujący temperaturę urządzenia gotowego do pracy
4. Przycisk rozpoczęcia cyklu.
5. Wskaźnik aktywnego cyklu mycia.
6. Przycisk wyboru cyklu (tylko modele ze stelażem 50x50).
7. Przycisk aktywacji pompy spustowej (opcja).
8. Wskaźnik informujący o braku soli (opcja).

5.2 Wersja elektroniczna z wyświetlaczem LCD

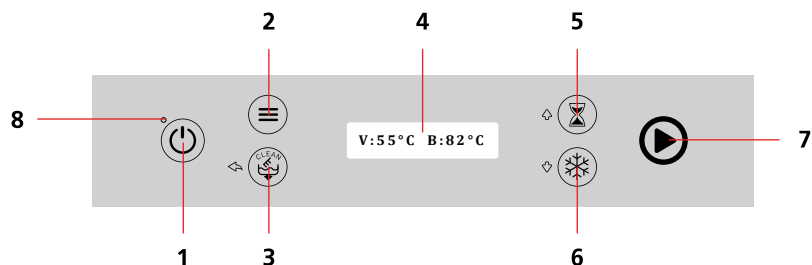

1. Przycisk ON-OFF (naciśnij na 2 sekundy, aby włączyć)
2. Przycisk dostępu do menu programowania (naciśnij na 3 sekundy).
3. Przycisk pompy spustowej/samoczyszczenia i funkcja ESC podczas programowania.
4. Wyświetlacz LCD.
5. Przycisk wyboru cyklu i zwiększania (+) używany podczas programowania.
6. Płukanie na zimno (opcja) i przycisk funkcji zmniejszania (-) podczas programowania.
7. Kontrolka rozpoczęcia cyklu i funkcja Enter podczas programowania.
8. Gdy urządzenie jest wyłączone, na wyświetlaczu pojawia się komunikat "OFF", a wskaźnik zasilania 8 świeci na czerwono.

6. ROZRUCH, PIERWSZE WŁĄCZENIE

Użytkownik musi posiadać wystarczającą wiedzę i doświadczenie, aby przeczytać i zrozumieć informacje zawarte w niniejszej instrukcji, zinterpretować znaki i symbole na urządzeniu oraz wykonać czynności związane z bezpieczeństwem (np. wyłączyć główny wyłącznik w przypadku wykrycia wycieków wody wewnątrz komory technicznej lub w przypadku awarii powodującej nietypowy hałas).

6.1 Elementy sterujące i regulacje

Podczas konfiguracji zmywarki należy przeprowadzić następujące kontrole:

- Upewnij się, że wszystkie osłony i urządzenia zabezpieczające są zamontowane i sprawne.

Widok wewnętrzny zbiornika

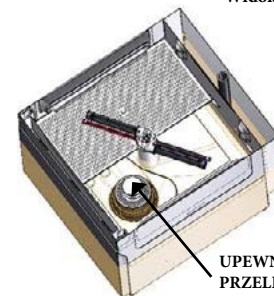

UPEWNIĆ SIĘ, ŻE FILTR PRZELEWOWY I FILTR POMPY SĄ PRAWIDŁOWO ZAMONTOWANE

UPEWNIĆ SIĘ, ŻE FILTRY POWIERZCHNIOWE (OPCJA) SĄ NA MIEJSCU

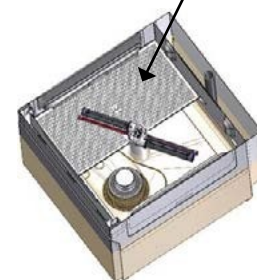

Sprawdź przyłącze wody i przyłącze spustowe (patrz paragraf 4.3).

-Sprawdź połączenia elektryczne i czy zasilanie jest zgodne z podanym na tabliczce znamionowej.

-Upewnij się, że wewnątrz komory mycia i zbiornika nie znajdują się żadne ciała obce.

6.2 Pierwsze włączenie

Podłącz kabel zasilający do panelu sterowania, uruchom go i otwórz kran z wodą. System dozowania detergentu i nablyszczacza należy wyregulować w zależności od twardości wody oraz rodzaju używanego detergentu i nablyszczacza. Regulacja będzie konieczna nawet w przypadku zainstalowania systemu zmiękczenia wody na linii zasilającej. Zmywarki opuszczają fabrykę z dozownikami ustawionymi na połowę natężenia przepływu. Aby wyregulować natężenie przepływu w dozownikach, należy użyć śruby regulacyjnej, jak pokazano na rysunku:

Wersja ze sterowaniem elektromechanicznym:

- **dozownik nablyszczacza (STANDARD)**

- **dozownik detergentu (OPCJA)**



Regulowany dozownik detergentu
0 ÷ 0,82 gr/s

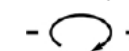

Dozownik nablyszczacza przy ciśnieniu zasilania (2 bar) 0 ÷ 3 gr/cykl



Wersja ze sterowaniem elektromechanicznym (alternatywa)

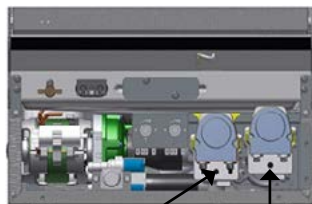

Regulowany dozownik detergentu $0 \div 0,82$ gr/sek.



Regulowany dozownik nabyliczacza $0 \div 0,12$ gr/sek.



Wersja z elektronicznym sterowaniem, wyświetlaczem LCD

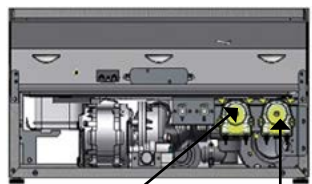

Stały dozownik detergentu 0,82 gr/s -
ustawienie czasu z panelu sterowania

Stały dozownik nabyliczacza
Ustawienie czasu 0,12 gr/s z panelu sterowania

Aby prawidłowo dozować ilość detergentu i nabyliczacza, należy postępować zgodnie ze wskazówkami producenta podanymi na opakowaniu, które różnią się w zależności od rodzaju zabrudzenia, twardości wody i pojemności zbiornika.

Włóż rurki ssące dozowników, wyposażone w balast, do pojemników na detergent i nabyliczacz (brak w zestawie).



W przypadku zmiany rodzaju detergentu lub nabyliczacza należy całkowicie opróżnić zbiornik i bojler, podłączyć przewody ssące dozownika do zbiornika ciepłej wody i wykonać 3 cykle zmywania.

Operacja ta jest konieczna, aby zapobiec krystalizacji produktów i ewentualnemu uszkodzeniu dozownika.

6.3 Wersja elektromechaniczna

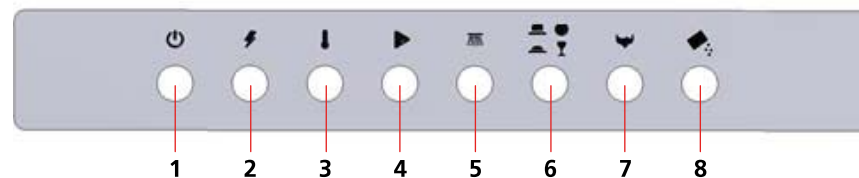

1 2 3 4 5 6 7 8

Zamknij drzwiczki i uruchom urządzenie, naciskając przycisk ON/OFF (1), wskaźnik Power ON (2) zaświeci się i rozpocznie się napełnianie komory wodą.

Po osiągnięciu ustawionego poziomu komory mycia i bojlera rozpocznie się grzanie bojlera.

Po osiągnięciu ustawionej temperatury element grzewczy bojlera zostanie wyłączony i aktywowany zostanie element grzewczy w komorze mycia.

Po osiągnięciu ustawionej temperatury, element grzewczy komory mycia zostanie dezaktywowany, a wskaźnik gotowości urządzenia do cyklu mycia zostaje włączony (3).

Wykonaj co najmniej 3 cykle mycia, aby odpowietrzyć układ dozowników.

W przypadku urządzeń bez dozowników detergentu należy ręcznie wlać bezpośrednio do zbiornika ilość detergentu zalecaną przez producenta.

filtry, jeśli są obecne, oraz rurę przelewową i przystęp do opróżniania.



Plastikowy filtr pompy należy wyjąć dopiero po opróżnieniu zbiornika.

Jeśli urządzenie jest wyposażone w pompę spustową (opcja), naciśnij przycisk "uruchom pompę spustową" na 3 sekundy (7), aby opróżnić urządzenie po wyjęciu korka przelewowego (jeśli występuje)

6.4 Wersja elektroniczna z wyświetlaczem LCD (pierwsze włączenie)

Gdy urządzenie zostanie włączone po raz pierwszy, na wyświetlaczu pojawi się szereg danych, które instalator musi wprowadzić. Po ustawieniu danych nie będą one już wymagane podczas włączania, chyba że przywrócone zostaną ustawienia fabryczne.



Przesadzenie z ilością detergentu tworzy pianę, która może spowodować nieprawidłowe działanie pompy myjącej.

Otwórz drzwiczki, włóż kosz z naczyniami do umycia i wybierz cykl zmywania w minutach za pomocą "przełącznika czasu cyklu" (6), jeśli jest dostępny.

Naciśnij przycisk "rozpoczęcia cyklu" (4), zaświeci się wskaźnik "włączenia cyklu zmywania" (5) i urządzenie rozpocznie zmywanie.

Cykl zakończy się, gdy zgaśnie "wskaźnik włączenia cyklu mycia" (5).

Po zakończeniu użytkowania zawsze spuszcza wodę ze zbiornika: otwórz drzwiczki, usuń kosz,

PRZYCIŚK WŁĄCZANIA/WYŁĄCZANIA (NACIŚNIJ NA 2 SEKUNDY, ABY WŁĄCZYĆ)



DOSTĘPNE JĘZYKI: WŁOSKI-ANGIELSKI-HISZPAŃSKI-FRANCUSKI-NIEMIECKI-PORTUGALSKI-HOLENDESKI



Kod elektroniczny jest wstępnie ustawiony przez producenta



Po zmianie wartości twardości za pomocą przycisków w górę/w dół naciśnij przycisk potwierdzenia



Po edycji za pomocą przycisków w górę/w dół, zmień z "OFF" na "ON" i potwierdź, aby przejść dalej.



Naciśnięcie przycisku potwierdzenia aktywuje dozownik detergentu na określony czas, a przycisk zacznie migać na biało. Na koniec naciśnij przycisk potwierdzenia.



Naciśnięcie przycisku potwierdzenia aktywuje dozownik nablyszczacza na określony czas. Przycisk miga na biało. Na koniec naciśnij przycisk potwierdzenia, a urządzenie przejdzie do napełniania zbiornika. faza. Naciśnięcie przycisku "ESC" powoduje powrót do poprzedniego ekranu.



Naciśnięcie przycisku "ON-OFF" powoduje zakończenie pierwszej sekwencji włączania i wyłączenie urządzenia.

EKRAN ŁADOWANIA URZĄDZENIA WODĄ

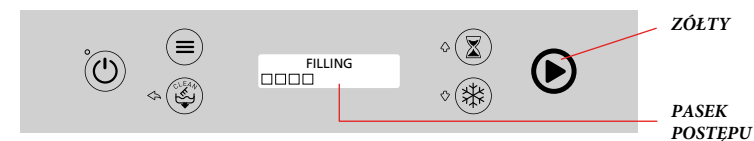

EKRAN TEMPERATUR

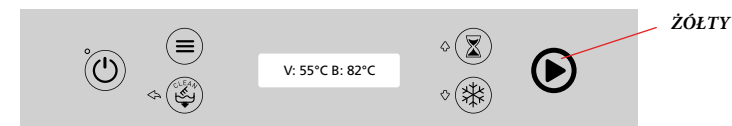

Przycisk START świecący się na żółto oznacza grzanie urządzenia. Jeśli cykl zmywania zostanie uruchomiony z zimnym zbiornikiem, cykl nie rozpocznie się, a na wyświetlaczu pojawi się komunikat.

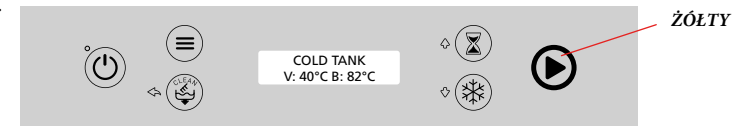

Przycisk START świecący się na zielono oznacza, że temperatura została osiągnięta i urządzenie jest gotowe do cyklu mycia.

ROZPOCZĘCIE CYKLU MYCIA

Wybierz program. Cykl mycia można uruchomić, naciskając przycisk START przy zamkniętych drzwiczkach, napełnionym zbiorniku i gorącej wodzie (zielony przycisk START).

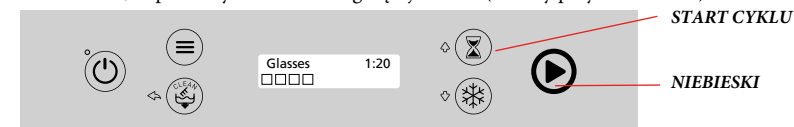

Po rozpoczęciu cyklu mycia przycisk uruchamiania zmieni kolor na niebieski i rozpocznie się odliczanie czasu cyklu. Trwający cykl można zatrzymać, naciskając przycisk START. Jeśli drzwiczki zostaną otwarte na dłużej niż 10 sekund podczas cyklu zmywania, cykl zostanie zresetowany.



Po zakończeniu cyklu zmywania przycisk START miga na zielono do momentu ponownego otwarcia drzwiczek, a na wyświetlaczu pojawia się komunikat "END CYCLE" (Koniec cyklu).

CZEWONA DIODA

PRZYCISK ON-OFF

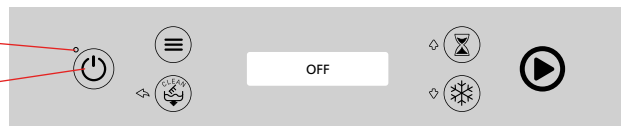

Aby wyłączyć urządzenie, naciśnij dwukrotnie przycisk ON-OFF. Dioda LED zaświeci się na czerwono.

6.5 Wersja elektroniczna z wyświetlaczem LCD

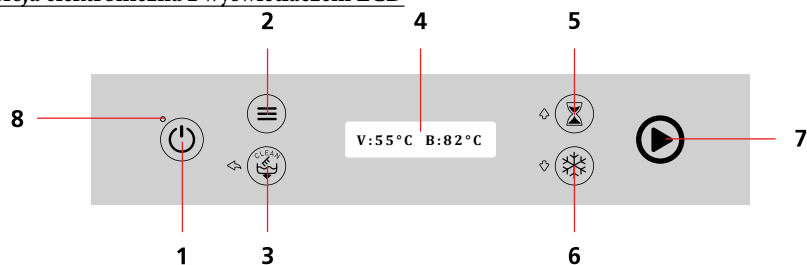

Zamknij drzwiczki i włącz urządzenie, naciskając przycisk "ON/OFF" (1) przez 2 sekundy, wyświetlacz LCD (4) zaświeci się i wskaże fazę ładowania wody.

Po napełnieniu dozowniki detergentu i nablyszczacza wstrzykują dawkę ustaloną na podstawie parametrów odpowiednich dla ustawionego cyklu mycia.



Przesadzenie z ilością tworzy nadmierną pianę, która może spowodować nieprawidłowe działanie pompy myjącej.

Po osiągnięciu ustawionego poziomu, zbiornik i bojler są pełne, element grzejny bojlera zaczyna podgrzewać wodę wewnątrz (7 żółty), a wskaźnik temperatury miga na wyświetlaczu. Po osiągnięciu ustawionej temperatury element grzejny bojlera zostaje wyłączony, a element grzejny w zbiorniku zaczyna podgrzewać wodę (7 żółty).

Po osiągnięciu ustawionej temperatury, element grzewczy zbiornika zostaje dezaktywowany.

Przycisk START (7) zmieni kolor na zielony po osiągnięciu ustawionej temperatury zbiornika i bojlera. Urządzenie jest teraz gotowe do przeprowadzenia cyklu zmywania. Otwórz drzwiczki, włóż kosz, wybierz program mycia za pomocą „przycisku wyboru czasu” (5), naciśnij „przycisk rozpoczęcia cyklu” (7). Wskaźnik włączenia cyklu mycia zaświeci się na niebiesko i urządzenie rozpocznie program. Cykl zakończy się, gdy „wskaźnik włączenia cyklu zmywania” (7) zacznie migać na zielono, a na wyświetlaczu pojawi się komunikat „END CYCLE” (koniec cyklu). Możliwe jest aktywowanie automatycznego rozpoczęcia cyklu po zamknięciu drzwi, poprzez ustawienie parametru „Cykl automatyczny” na wartość „ON” w menu programowania. Ustawienie pozostanie aktywne do następnej zmiany. Po włączeniu parametru poprzez naciśnięcie przycisku „wyboru czasu” (5) przez dwie sekundy, jest on dezaktywowany lub aktywowany w zależności od potrzeb. Po zakończeniu pracy należy zawsze spuścić wodę ze zbiornika: otworzyć drzwiczki, wyjąć filtry powierzchniowe i korek przelewowy (jeśli jest) oraz przystąpić do opróżniania.



Plastikowy filtr pompy należy wyjąć dopiero po opróżnieniu.

Jeśli urządzenie jest wyposażone w pompę spustową (opcja), przytrzymaj wciśnięty przycisk pompy spustowej (3), aby opróżnić zbiornik.

6.6 Funkcja czyszczenia

Po zakończeniu mycia można ręcznie aktywować końcowy cykl czyszczenia. Przy włączonym urządzeniu i zamkniętych drzwiczkach naciśnij i przytrzymaj przycisk pompy spustowej (3) przez 3 sekundy.

Na wyświetlaczu pojawi się komunikat "REMOVE OVERFLOW PIPE!" i "TANK DRAINING", a przycisk 7 zmieni kolor na fioletowy. Otwórz drzwiczki i wyjmij korek przelewowy (jeśli jest). Gdy zbiornik będzie pusty, na wyświetlaczu pojawi się komunikat "SELF-CLEANING" (SAMOCZYSZCZENIE), a po krótkiej przerwie na określony czas zostanie uruchomiony zawór elektromagnetyczny lub pompa płucząca (wersja PRS), po czym nastąpi opróżnianie. Po upływie czasu opróżniania urządzenie przejdzie do trybu OFF.

Jeśli drzwiczki pozostaną otwarte po naciśnięciu przycisku pompy spustowej (3), urządzenie jedynie opróżni zbiornik i pozostanie w trybie gotowości przez pięć minut, po czym przejdzie w tryb bez czyszczenia

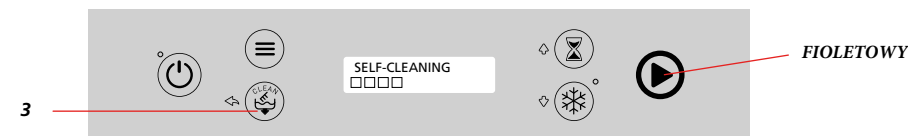

6.7 Funkcja płukania na zimno (opcja)

Pod koniec pełnego cyklu zmywania można przeprowadzić płukanie na zimno; funkcję aktywuje się, naciskając przycisk 6 przez 3 sekundy, a dioda LED 9 (niebieska) zaświeci się. Pod koniec cyklu płukania, po przerwie, przycisk 7 zaświeci się na niebiesko, a na wyświetlaczu pojawi się komunikat COLD RINSE.

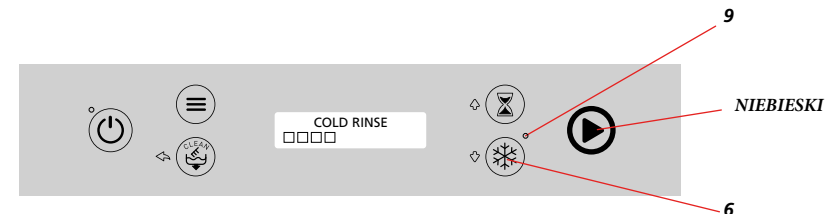

6.8 Funkcja oszczędzania energii

Funkcja zielona: Funkcja ta umożliwia obniżenie temperatury bojlera i zbiornika podczas 1 okresy bezczynności urządzenia poprzez kontrolowanie temperatury. Podczas tej fazy na wyświetlaczu pojawi się komunikat "GREEN FUNC. ON."

Na początku cyklu prania elementy grzejne wznawiają swoją standardową aktywność.

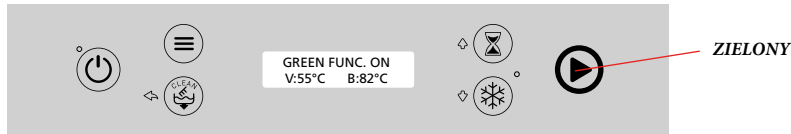

6.9 Programowanie (użytkownik)

Przy wyłączonym urządzeniu nacisnąć i przytrzymać przez 3 sekundy przycisk "dostępu do menu programowania" (2) i potwierdzić przyciskiem "rozpoczęcia cyklu" (7).

Za pomocą przycisków 5 (+) i 6 (-) przejść do parametru, który chcesz zmodyfikować i nacisnąć przycisk "start cycle" (7), aby włączyć edycję. Za pomocą przycisków 5 (+) i 6 (-) wybierz żadaną wartość i potwierdź, ponownie naciskając przycisk "start cycle" (7). Naciśnij dwukrotnie przycisk "ESC" (3), aby zakończyć programowanie. W menu programowania użytkownik może zmienić następujące wartości

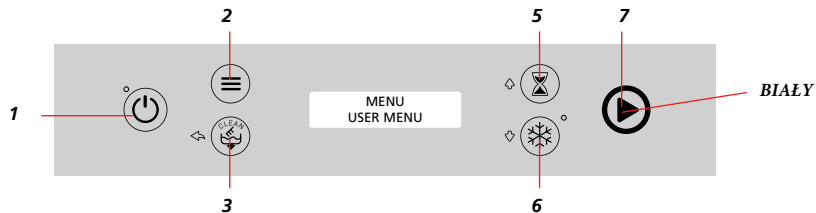

W menu programowania użytkownik może zmienić następujące wartości

Opis	Wartość	Parametry domyślne
Język	IT,UK,FR,ES,DE,PT,NL	ENGLISH
Temperatura	°C ÷ °F	°C
Sygnal akustyczny	Off ÷ On	Off
Wiadomość początkowa	Off ÷ On	Off
Tekst początkowy	*****	-
Jasność	15 ÷ 90 %	75 %
Cykl automatyczny	Off ÷ On	Off
Łączna liczba cykli	0 ÷ 999999	-

6.10 Błędy widoczne na wyświetlaczu

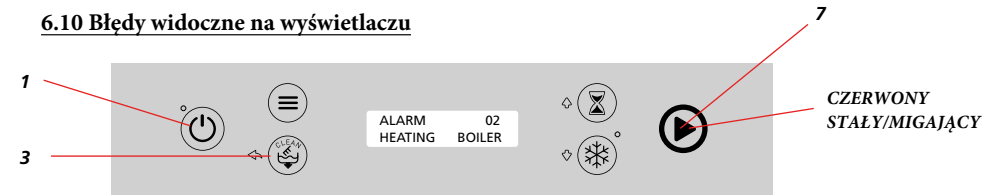

Lista BŁĘDÓW, które mogą być wyświetlane, z przyciskiem (7) świecącym/migającym na czerwono:

Numer alarmu	Wyświetlany komunikat	Opis	Kontrole użytkownika	Kontrole instalatora
Alarm 01	NAPEŁNIANIE ZBIORNIKA	Zbiornik nie napelnia się	- Kran nie dostarcza wody; - Rura przelewowa umieszczona nieprawidłowo lub niewłożona - Zatkane dysze ramienia płuczącego; - Zgnieciony lub uszkodzony wąż zasilający wody	- Uszkodzony lub zatkany zawór elektromagnetyczny; - Zatkany bojler; - Wadliwy wyłącznik ciśnieniowy; - Zatkana szczelina powietrzna;
Alarm 02	OGRZEWANIE KOTŁA	Bojler nie nagrzewa się	Prośba o pomoc techniczną	- Uszkodzony element grzejny - Uszkodzony stycznik
Alarm 03	OGRZEWANIE ZBIORNIKA	Zbiornik nie nagrzewa się	Prośba o pomoc techniczną	Uszkodzony element grzejny
Alarm 04	OPRÓZNIANIE ZBIORNIKA	Brak opróżnienia zbiornika w określonym czasie	- Sprawdź stan filtrów; - Upewnij się, że wąż spustowy nie jest zablokowany lub ściśnięty;	Pompa spustowa zablokowana przez ciało obce lub uszkodzona
Alarm 05	NAPEŁNIANIE BOJLERA	Bojler nie napelnia się	- Kran nie dostarcza wody; - Zgnieciony lub uszkodzony wąż zasilający wody	- Uszkodzony lub zatkany zawór elektromagnetyczny - Uszkodzony przełącznik ciśnienia
Alarm 06	SONDA BOJLERA	Sonda uszkodzona lub rozłączona	Prośba o pomoc techniczną	Sprawdź sondę temperatury bojlera
Alarm 07	SONDA ZBIORNIKA	Sonda uszkodzona lub rozłączona	Prośba o pomoc techniczną	Sprawdź sondę temperatury zbiornika
Alarm 08	TIME-OUT termostatu	Limit czasu termostatu przed płukaniem	Prośba o pomoc techniczną	- Uszkodzony element grzewczy bojlera; - Uszkodzony stycznik
Alarm 09	BEZPIECZEŃSTWO O BOJLERA	Interwencja termostatu bezpieczeństwa bojlera	Prośba o pomoc techniczną	Sprawdź termostat bezpieczeństwa bojlera
Alarm 10	BEZPIECZEŃSTWO ZBIORNIKA	Interwencja termostatu bezpieczeństwa zbiornika	Prośba o pomoc techniczną	Sprawdź termostat bezpieczeństwa zbiornika
Alarm 12	POLĄCZENIE PANELU	Brak komunikacji z płytką główną	Prośba o pomoc techniczną	Sprawdź połączenia kablowe płytki głównej
Alarm 13	BŁĄD PARAMETRU!	Parametry zostały naruszone	Prośba o pomoc techniczną	Wykonaj początkową sekwencję instalacji, wprowadzając czterocyfrowy kod urządzenia
Alarm 15	OSTRZEŻENIE SERWISOWE	Liczba cykli konserwacji została osiągnięta	Prośba o pomoc techniczną	Przeprowadzenie konserwacji/sprawdzenia zmywarki

- Błędy 01, 05, 09, 10, 12 są krytyczne (przycisk 7 świeci na czerwono) i powodują całkowite wyłączenie urządzenia. Aby przywrócić działanie urządzenia, należy zwrócić się o pomoc techniczną. Aby zresetować te błędy, należy wyłączyć i ponownie włączyć urządzenie (przycisk ON-OFF - 1).
- W przypadku błędów 02, 03, 04, 06, 07 i 08 przycisk 7 miga na czerwono do momentu zresetowania błędu (naciśnij przycisk 3). Jeśli problem nie ustąpi, należy zwrócić się o pomoc techniczną.
- W przypadku błędu 13 urządzenie przechodzi do pierwszej sekwencji instalacji. Konieczne jest poproszenie o pomoc technika, który musi wprowadzić kod modelu urządzenia.

7. AUTOMATYCZNY ZMIĘK CZACZ WODY (OPCJA)

Opcjonalny automatyczny zmiękcacz wody jest dostępny zarówno dla urządzeń z przyciskami elektromechanicznymi, jak i tych z elektronicznym panelem sterowania (z wyświetlaczem LCD). Zmywarka jest wyposażona w automatyczny zmiękcacz wody, którego działaniem zarządza bezpośrednio płytką drukowaną.

7.1 Działanie

Podczas pierwszego załadunku i przy każdym cyklu zmywania, wpływająca woda przechodzi przez zbiornik zmiękczacza wody zawierający żywice jonowymiennie. Łączą się one z jonami wapnia i magnezu, odpowiedzialnymi za osadzanie się kamienia, i unieszkodliwiają je. Ze względu na stopniowe nasycenie działanie żywic z czasem słabnie, ale można je przywrócić dzięki dodaniu słonej wody. Proces ten nazywany jest "regeneracją". Dlatego też zmiękcacz wody posiada również pojemnik na sól o pojemności 1 kg, który musi być okresowo napełniany. Czujnik sprawdza poziom soli, a jeśli jest on niewystarczający, wyświetlany jest komunikat "SALT FINISHED!", po którym następuje dźwięk alarmu lub zapala się lampka ostrzegawcza (8 dla wersji z przyciskami elektromechanicznymi).

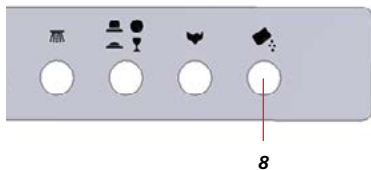

8

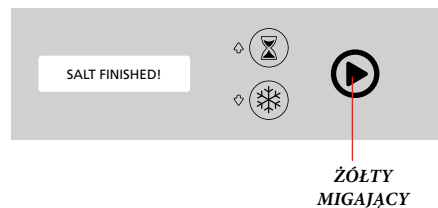

ŻÓŁTY
MIGAJĄCY

Od tego momentu, nawet jeśli zmywarka może działać, zmiękcacz wody nie uzdatnia wody. Ze względu na działanie zmiękczacza wody, twardość wody używanej do cykli zmywania jest zmniejszona do około 6-8 °f.

Aby utrzymać skuteczność żywicy i stały poziom twardości wody, zmywarka przeprowadza regenerację po określonej liczbie cykli zmywania, ustalonej zgodnie z początkowymi ustawieniami twardości wody (patrz Tabela 1).

Regeneracja trwa 120 sekund i jest przeprowadzana pod koniec każdego napełniania początkowego oraz podczas cyklu zmywania z wybraną przerwą. Jeśli ustawiono cykl mycia o krótszym czasie, podczas regeneracji będzie on trwał 120 sekund + 20 sekund (płukanie); w ciągu 120 sekund, przez cały dodatkowy czas regeneracji, na wyświetlaczu pojawi się komunikat "SELF REGENERAT".

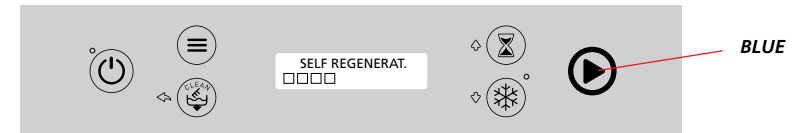

7.2 Instalacja

Zmywarka z automatycznym zmiękcaczem wody jest dostarczana z funkcją zmiękczenia wody już aktywowaną i ustawioną na twardość 25 °f.

Dla tej wartości regeneracja żywic odbywa się co 20 cykli w wersji elektromechanicznej i co 24 cykle w wersji elektronicznej. Dla innych wartości twardości, częstotliwość regeneracji musi zostać zmieniona zgodnie z Tabelą 1. Aby zmienić częstotliwość regeneracji, należy zwrócić się o pomoc techniczną.

Pierwsze napełnienie zbiornika solą: odkręcić korek, napełnić zbiornik 2 szklankami gorącej wody, a następnie wsypać 1 kg kamiennej soli kuchennej. Zakręcić korek, pamiętając o usunięciu resztek soli na zewnątrz.

7.3 Konserwacja

Konserwacja automatycznego systemu zmiękczenia wody polega na napełnianiu zbiornika soli za każdym razem, gdy na wyświetlaczu LCD pojawi się komunikat "SALT FINISHED!" lub gdy zaświeci się lampka kontrolna (w wersjach z przyciskami elektromechanicznymi).

Należy używać wyłącznie soli kuchennej: odkręcić korek wewnątrz zbiornika zmiękczacza i ostrożnie wsypać 1 kg soli, używając specjalnego lejka znajdującego się w zestawie i ułatwiającego odpływ wody znajdującej się w zbiorniku poniżej.

Upewnij się, że sól nie rozsypuje się i nie przekracza zalecanej ilości. Po wsypaniu soli należy dodać 2 szklanki gorącej wody w celu ułatwienia rozpuszczenia soli, wyczyścić uszczelkę, prawidłowo zamknąć korek, usunąć wszelkie pozostałości soli, usunąć korek przelewowy, jeśli jest obecna i dokładnie wypłukać zbiornik.



Pozostałości soli, które nie zostaną usunięte, mogą powodować korozję stali!

Po napełnieniu zmywarka jest gotowa do normalnej pracy.

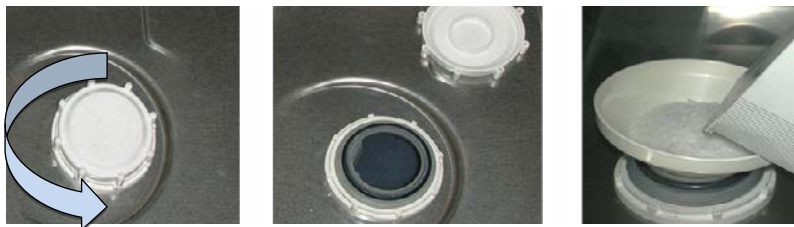

USTAWIENIE TWARDOŚCI WODY NA WŁOCIE	INTERWAŁ REGENERACJI (CYKLE)	ZALECANY DETERGENT BEZ ZMIĘKCZACZA WODY	ZALECANY NABŁYSZCZACZ BEZ ZMIĘKCZACZA WODY	ZALECANY DETERGENT ZE ZMIĘKCZACZEM WODY	ZALECANY NABŁYSZCZACZ ZE ZMIĘKCZACZEM WODY
40 °f	9	DETERGENT DO TWARDEJ WODY	NABŁYSZCZACZ DO TWARDEJ WODY	DETERGENT DO MIĘKKIEJ WODY	NABŁYSZCZACZ DO MIĘKKIEJ WODY
39 °f					
38 °f					
37 °f					
36 °f					
35 °f	12	DETERGENT DO TWARDEJ WODY	NABŁYSZCZACZ DO TWARDEJ WODY	DETERGENT DO MIĘKKIEJ WODY	NABŁYSZCZACZ DO MIĘKKIEJ WODY
34 °f					
33 °f					
32 °f					
31 °f					
30 °f	16	DETERGENT DO TWARDEJ WODY	NABŁYSZCZACZ DO TWARDEJ WODY	DETERGENT DO MIĘKKIEJ WODY	NABŁYSZCZACZ DO MIĘKKIEJ WODY
29 °f					
28 °f					
27 °f					
26 °f					
25 °f	20	DETERGENT DO ŚREDNIO TWARDEJ WODY	NABŁYSZCZACZ DO ŚREDNIO TWARDEJ WODY	DETERGENT DO MIĘKKIEJ WODY	NABŁYSZCZACZ DO MIĘKKIEJ WODY
24 °f					
23 °f					
22 °f					
21 °f					
20 °f	24	DETERGENT DO ŚREDNIO TWARDEJ WODY	NABŁYSZCZACZ DO ŚREDNIO TWARDEJ WODY	DETERGENT DO MIĘKKIEJ WODY	NABŁYSZCZACZ DO MIĘKKIEJ WODY
19 °f					
18 °f					
17 °f					
16 °f					
15 °f	28	DETERGENT DO ŚREDNIO TWARDEJ WODY	NABŁYSZCZACZ DO ŚREDNIO TWARDEJ WODY	DETERGENT DO MIĘKKIEJ WODY	NABŁYSZCZACZ DO MIĘKKIEJ WODY
14 °f					
13 °f					
12 °f					
11 °f					
10 °f	32	DETERGENT DO MIĘKKIEJ WODY	NABŁYSZCZACZ DO MIĘKKIEJ WODY	DETERGENT DO MIĘKKIEJ WODY	NABŁYSZCZACZ DO MIĘKKIEJ WODY
9 °f					
8 °f					
7 °f					
6 °f					
5 °f	36	DETERGENT DO MIĘKKIEJ WODY	NABŁYSZCZACZ DO MIĘKKIEJ WODY	DETERGENT DO MIĘKKIEJ WODY	NABŁYSZCZACZ DO MIĘKKIEJ WODY
4 °f					
3 °f					
2 °f					
1 °f					
0 °f	ZMIĘKCZACZ WODY NIE JEST KONIECZNY	DETERGENT DO MIĘKKIEJ WODY	NABŁYSZCZACZ DO MIĘKKIEJ WODY	DETERGENT DO MIĘKKIEJ WODY	NABŁYSZCZACZ DO MIĘKKIEJ WODY
-1 °f					
-2 °f					
-3 °f					
-4 °f					

8. CODZIENNE UŻYTKOWANIE

Przed użyciem urządzenia zaleca się wykonanie czynności opisanych w paragrafie 6.1 dotyczących jego stanu. Przed myciem z przedmiotów należy usunąć odpady stałe.

W przypadku inkrustacji należy namoczyć przedmioty przed ich wprowadzeniem. Umieszczając przedmioty w dostarczonym koszu, upewnij się, że są one ułożone w taki sposób, aby najbrudniejsza część otrzymywała wodę z dolnych ramion myjących, ale bez zatrzymywania wody wewnątrz nich.



Po każdym zakończeniu cyklu należy otworzyć drzwiczki i odczekać kilka chwil, aby umożliwić wyschnięcie i ostygnięcie ładunku w naturalny sposób.

Przed dotknięciem ładunku należy założyć rękawice ochronne; ładunek może być nadal bardzo gorący.

Przed pierwszym użyciem urządzenia należy wykonać kilka cykli bez ładowania, aby oczyścić wnętrze i kanały z wszelkich zanieczyszczeń. Zaleca się wymianę wody w zbiorniku co 25 myć lub dwa razy dziennie.



W urządzeniach z wyświetlaczem elektronicznym możliwe jest ustawienie liczby cykli, po których ma zostać wykonane zaprogramowane lub wymuszone opróżnianie. Zbyt wysokie temperatury mogą powodować przywieranie pozostałości skrobi do produktów.



Należy uważać, aby nie dotknąć elementu grzejnego wewnątrz zbiornika po opróżnieniu zbiornika i wyjęciu rury przelewowej, ponieważ może on być nadal bardzo gorący.



Po zakończeniu cyklu samooczyszczania, przy pustym zbiorniku, wyczyść filtry bieżącą wodą i usuń resztki brudu za pomocą niemetalowej szczotki.

Umieść filtry i inne przybory z powrotem w zbiorniku i zamknij drzwiczki.

9. PIELEGNACJA I KONSERWACJA

Codziennie sprawdzaj poziom detergentu i nabłyszczacza w odpowiednich pojemnikach. Nie czyść urządzenia strumieniem wody pod wysokim ciśnieniem.

Nie używaj produktów żrących, takich jak podchloryn sodu lub kwasy.

Jeśli woda zasilająca ma wysoką zawartość soli wapnia i magnezu, zaleca się regularne usuwanie kamienia za pomocą odpowiednich produktów w prawidłowych dawkach i stężeniach.



Dokładnie wypłukać i osuszyć wewnętrzne części, w których zastosowano produkt odkamieniający!

W przypadku dłuższych okresów bezczynności (kilka tygodni) zaleca się uruchomienie zmywarki z czystą wodą na 3 cykle przed rozpoczęciem zmywania.

Przed kontynuowaniem upewnij się, że pompa myjąca i płuczka obracają się swobodnie.

W tym celu należy użyć śrubokręta w specjalnym otworze na wale silnika (od strony wentylacji).

W wersji elektronicznej, po osiągnięciu ustawionej liczby cykli, na wyświetlaczu pojawi się komunikat "SERVICE WARNING" (OSTRZEŻENIE SERWISOWE), aby zachęcić do skontaktowania się z pomocą techniczną.

10. ROZWIĄZYWANIE PROBLEMÓW

PROBLEMY	MOŻLIWE PRZYCZYNY I SPOSOBY LECZENIA
Panel sterowania/ wyświetlacz nie świeci się	A) Upewnij się, że zewnętrzny przełącznik zasilania jest włączony, a bezpieczniki nie są przepalone; B) Upewnij się, że wtyczka jest prawidłowo włożona do gniazda.
Zbiornik nie napelnia się wodą	A) Sprawdź dopływ wody i czy zawór odcinający jest otwarty. B) Upewnij się, że przełącznik ciśnienia nie jest rozkalibrowany lub niesprawny. C) Sprawdź poprawność działania elektromagnetycznego zaworu napelniania i filtra wewnętrznego. D) Upewnij się, że przelew jest zamontowany na swoim miejscu.
Napelnianie wodą nie zatrzymuje się po osiągnięciu poziomu.	A) Upewnij się, że przełącznik ciśnienia nie jest rozkalibrowany lub niesprawny. B) Sprawdź poprawność działania zaworu elektromagnetycznego. C) Upewnij się, że wewnątrz pułapki powietrznej nie jest zabrudzone.
Nieodpowiednie wyniki MYCIA	A) Upewnij się, że używany detergent jest właściwego typu i w odpowiedniej dawce (zgodnie z zaleceniami producenta). B) Upewnij się, że dysze wirnika nie są zatkane. C) Upewnij się, że temperatura wody w zbiorniku wynosi co najmniej 55°C. D) Upewnij się, że filtr pompy nie jest zatkany przez zanieczyszczenia. E) Cykl mycia jest zbyt krótki. Powtórz cykl.
Nieodpowiednia temperatura zbiornika	A) Sprawdź, czy termostat nie jest rozkalibrowany, uszkodzony lub nieprawidłowo ustawiony (urządzenia elektromechaniczne). B) Sprawdź ustawienie temperatury na płycie głównej C) Sprawdź poprawność działania elementu grzejnego zbiornika
Niezadawalające płukanie	A) Sprawdź ciśnienie zasilania wodą. B) Upewnij się, że dysze nie są zatkane kamieniem. C) Sprawdź poprawność działania zaworu elektromagnetycznego. D) Sprawdź poprawność działania pompy płuczającej (jeśli jest). E) Upewnij się, że w zbiorniku znajduje się nabłyszczacz. F) Sprawdź temperaturę wody płuczającej (80÷85°C)
Zbyt niska temperatura płukania	A) Upewnij się, że termostat nie jest rozkalibrowany, uszkodzony lub nieprawidłowo ustawiony. B) Sprawdź ustawienie temperatury na płycie głównej C) Sprawdź, czy zadziałał termostat bezpieczeństwa i zweryfikuj możliwą przyczynę D) Sprawdź poprawność działania elementu grzejnego. E) Upewnij się, że cewka stycznika elementu grzejnego bojlera nie jest odłączona.

Producent zastrzega sobie prawo do zmiany bez uprzedzenia charakterystyki maszyn przedstawionych w niniejszej publikacji.