



# HORECAPROFESSIONALS

STRONGER TOGETHER

 **OFFCAR**<sup>®</sup>  
THE GREAT COOKING

M9CPE45CL

Makaroniarka/pierogarka automatyczna elektryczna  
z automatycznym napełnianiem i kontrolą poziomu wody w zbiorniku GN 1/1



## PARAMETRY TECHNICZNE

Moc całkowita elektryczna	kW	9
Przyłącze elektryczne	V	400
Przyłącze wody	cal	3/4"
Odptyw	cal	1"
Wymiary szer. x gł. x wys.	mm	400x900x900
Pojemność zbiornika	lt.	1 x 45
Rozmiar zbiornika	-	GN 1/1
Typ grzałek	-	Wolframowe na zewnątrz zbiornika
Czujnik bezpieczeństwa poziomu wody	-	Tak - ciśnieniowy
Automatyczne napełnianie	-	Tak
Waga netto	kg	55
Waga brutto	kg	68
Wymiary opakowania	mm	430x972x1264

# WYMIARY

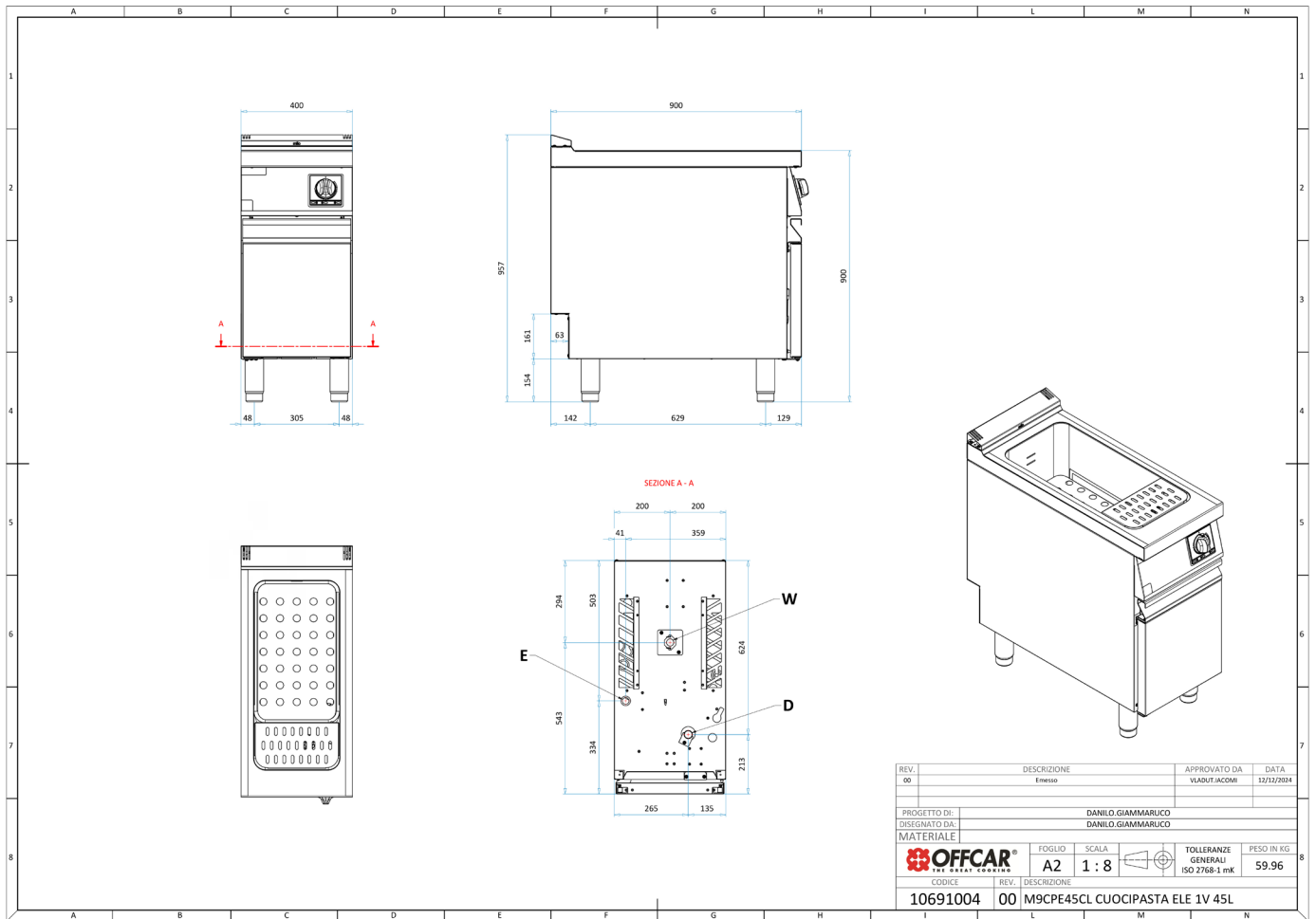

REV.	DESCRIZIONE	APPROVATO DA	DATA
00	Emissione	VLADUTJACOMI	13/12/2024
PROGETTO DI: DANIELO GIAMMARUCCO			
DISEGNATO DA: DANIELO GIAMMARUCCO			
MATERIALE			
		FOGLIO	SCALA
		A2	1 : 8
		TOLLERANZE GENERALI	PESO IN KG
		ISO 2768-1 mK	59.96
CODICE	REV.	DESCRIZIONE	
10691004	00	M9CPE45CL CUOCIPASTA ELE 1V 45L	