



# HORECA PROFESSIONALS

STRONGER TOGETHER

 **OFFCAR**<sup>®</sup>  
THE GREAT COOKING

M9CPE90CL

Makaroniarka/pierogarka automatyczna elektryczna  
z automatycznym napełnianiem i kontrolą poziomu wody w zbiorniku GN 1/1



## PARAMETRY TECHNICZNE

Moc całkowita elektryczna	kW	18
Przyłącze elektryczne	V	400
Przyłącze wody	cal	3/4"
Odptyw	cal	1"
Wymiary szer. x gł. x wys.	mm	800x900x900
Pojemność zbiornika	lt.	2 x 45
Rozmiar zbiornika	-	2 x GN 1/1
Typ grzałek	-	Wolframowe na zewnątrz zbiornika
Czujnik bezpieczeństwa poziomu wody	-	Tak - ciśnieniowy
Automatyczne napełnianie	-	Tak
Waga netto	kg	97
Waga brutto	kg	117
Wymiary opakowania	mm	845x972x1264

# WYMIARY

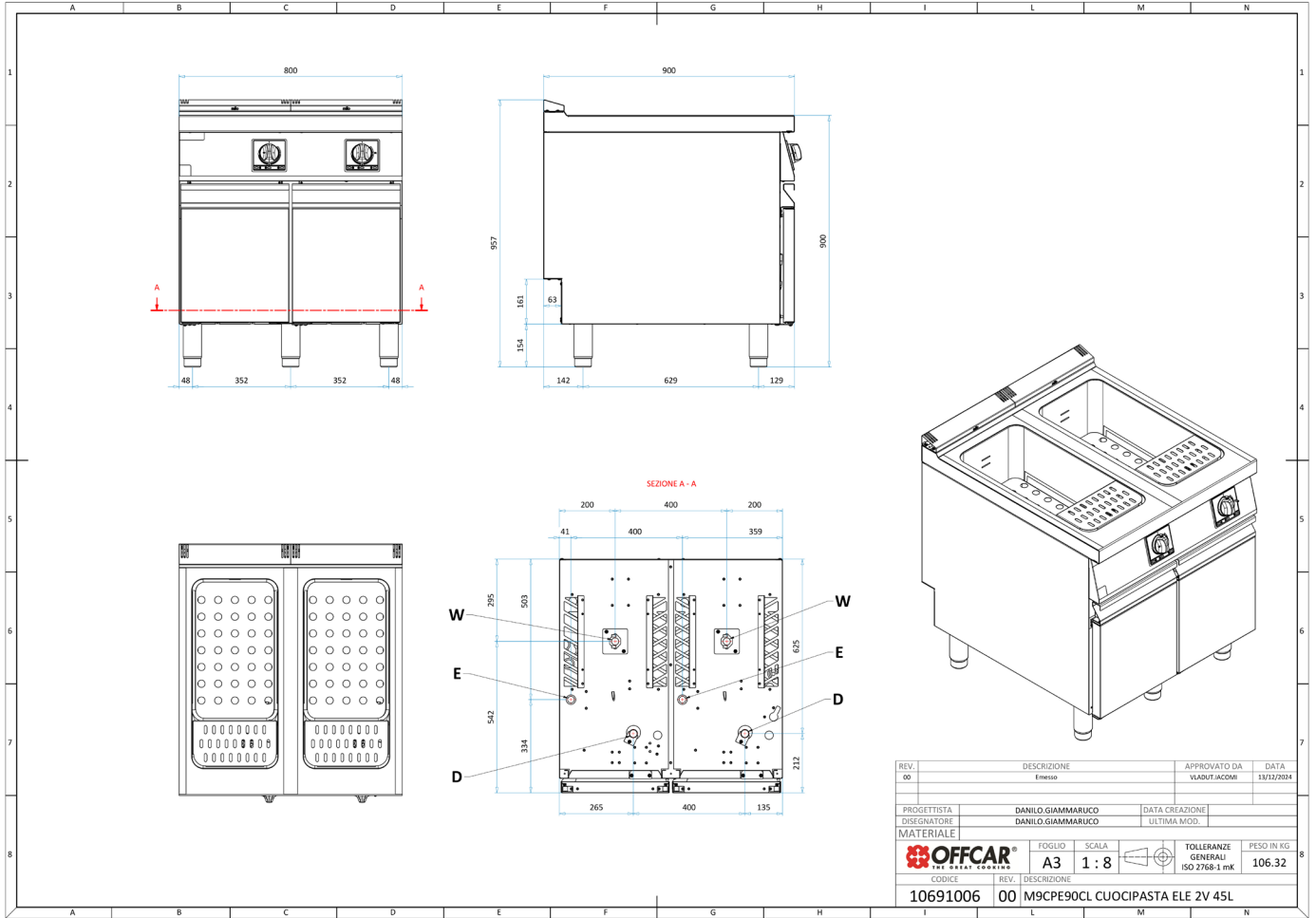

REV.	DESCRIZIONE	APPROVATO DA	DATA
00	Emesso	VLADUTJACOMI	13/12/2014
PROGETTISTA	DANILO GIAMMARUCO	DATA CREAZIONE	
DISEGNATORE	DANILO GIAMMARUCO	ULTIMA MOD.	
MATERIALE			
<b>OFFCAR</b> THE GREAT COOKING	FOGLIO	SCALA	TOLLERANZE GENERALI ISO 2768-1 mK
	A3	1 : 8	PESO IN KG 106.32
CODICE	REV.	DESCRIZIONE	
10691006	00	M9CPE90CL CUOCIPASTA ELE 2V 45L	